

## Serrande per il controllo dei fumi



### DESCRIZIONE

Serrande per sistemi di controllo del fumo e del calore a comparto multiplo. Certificate per permettere l'apertura o la chiusura in caso di incendio.



### CERTIFICAZIONE CE

Serrande provviste di certificazione di prodotto CE secondo UNI EN 12101-8:2011. Ai sensi del Regolamento Europeo 305/2011.

### CLASSIFICAZIONE

Ai sensi del capitolo 7.3 della UNI EN 13501-4:2016.

**EI 120 ( $v_{ed}$   $h_{od}$   $i \leftrightarrow o$ ) S 1.500 C<sub>10.000</sub> AA Multi**



## CAMPO DI APPLICAZIONE

- Sistemi di controllo fumo e calore a **comparto multiplo**.
- Integrità ai fumi e isolamento termico per **120 minuti**.
- Utilizzo su condotte **orizzontali** e **verticali**.
- Tenuta ai fumi con una perdita inferiore ai **200 m<sup>3</sup>/h per m<sup>2</sup>**.
- Livello di pressioni fino a **-1.500 Pa**.
- **Sistemi combinati** di controllo fumo e ambientali.
- **Attivazione automatica** tramite servomotore azionabile da un segnale elettrico proveniente dal sistema di controllo remoto.
- Sistemi sia **forzati** che **naturali**.
- Serranda installabile su condotte SEDuct® MULTI-50 o su condotte realizzate con lastre Promatec L500 (Promat)

## AREA DI PASSAGGIO

		B [mm]																					
[m <sup>2</sup> ]		200	250	300	350	400	450	500	550	600	650	700	750	800	850	900	950	1.000	1.050	1.100	1.150	1.200	1.250
A [mm]	200	0,02	0,03	0,03	0,04	0,05	0,05	0,06	0,06	0,07	0,08	0,08	0,09	0,09	0,10	0,11	0,11	0,12	0,12	0,13	0,14	0,14	0,15
	250	0,02	0,03	0,03	0,04	0,05	0,05	0,06	0,06	0,07	0,08	0,08	0,09	0,09	0,10	0,11	0,11	0,12	0,12	0,13	0,14	0,14	0,15
	300	0,03	0,04	0,05	0,06	0,07	0,08	0,09	0,10	0,11	0,11	0,12	0,13	0,14	0,15	0,16	0,17	0,18	0,19	0,20	0,20	0,21	0,22
	350	0,04	0,05	0,07	0,08	0,09	0,10	0,11	0,12	0,14	0,15	0,16	0,17	0,18	0,19	0,20	0,22	0,23	0,24	0,25	0,26	0,27	0,28
	400	0,05	0,07	0,08	0,09	0,11	0,12	0,14	0,15	0,16	0,18	0,19	0,21	0,22	0,23	0,25	0,26	0,28	0,29	0,30	0,32	0,33	0,35
	450	0,05	0,07	0,08	0,09	0,11	0,12	0,14	0,15	0,16	0,18	0,19	0,21	0,22	0,23	0,25	0,26	0,28	0,29	0,30	0,32	0,33	0,35
	500	0,06	0,08	0,10	0,11	0,13	0,15	0,17	0,18	0,20	0,22	0,23	0,25	0,27	0,28	0,30	0,32	0,34	0,35	0,37	0,39	0,40	0,42
	550	0,07	0,09	0,11	0,13	0,15	0,17	0,19	0,21	0,23	0,25	0,27	0,29	0,31	0,33	0,35	0,37	0,38	0,40	0,42	0,44	0,46	0,48
	600	0,08	0,10	0,13	0,15	0,17	0,19	0,21	0,24	0,26	0,28	0,30	0,32	0,35	0,37	0,39	0,41	0,43	0,46	0,48	0,50	0,52	0,54
	650	0,08	0,10	0,13	0,15	0,17	0,19	0,21	0,24	0,26	0,28	0,30	0,32	0,35	0,37	0,39	0,41	0,43	0,46	0,48	0,50	0,52	0,54
700	0,09	0,12	0,14	0,17	0,19	0,22	0,24	0,27	0,29	0,32	0,34	0,37	0,39	0,42	0,44	0,47	0,49	0,52	0,54	0,57	0,59	0,62	
750	0,10	0,13	0,16	0,19	0,21	0,24	0,27	0,30	0,32	0,35	0,38	0,41	0,43	0,46	0,49	0,52	0,54	0,57	0,60	0,63	0,65	0,68	
800	0,11	0,14	0,17	0,20	0,23	0,26	0,29	0,32	0,35	0,38	0,41	0,44	0,47	0,50	0,53	0,56	0,59	0,62	0,65	0,68	0,71	0,74	
850	0,11	0,14	0,17	0,20	0,23	0,26	0,29	0,32	0,35	0,38	0,41	0,44	0,47	0,50	0,53	0,56	0,59	0,62	0,65	0,68	0,71	0,74	
900	0,12	0,16	0,19	0,22	0,26	0,29	0,32	0,35	0,39	0,42	0,45	0,49	0,52	0,55	0,59	0,62	0,65	0,68	0,72	0,75	0,78	0,82	
950	0,13	0,17	0,20	0,24	0,27	0,31	0,35	0,38	0,42	0,45	0,49	0,52	0,56	0,59	0,63	0,67	0,70	0,74	0,77	0,81	0,84	0,88	
1.000	0,14	0,18	0,22	0,26	0,29	0,33	0,37	0,41	0,45	0,48	0,52	0,56	0,60	0,64	0,67	0,71	0,75	0,79	0,83	0,86	0,90	0,94	

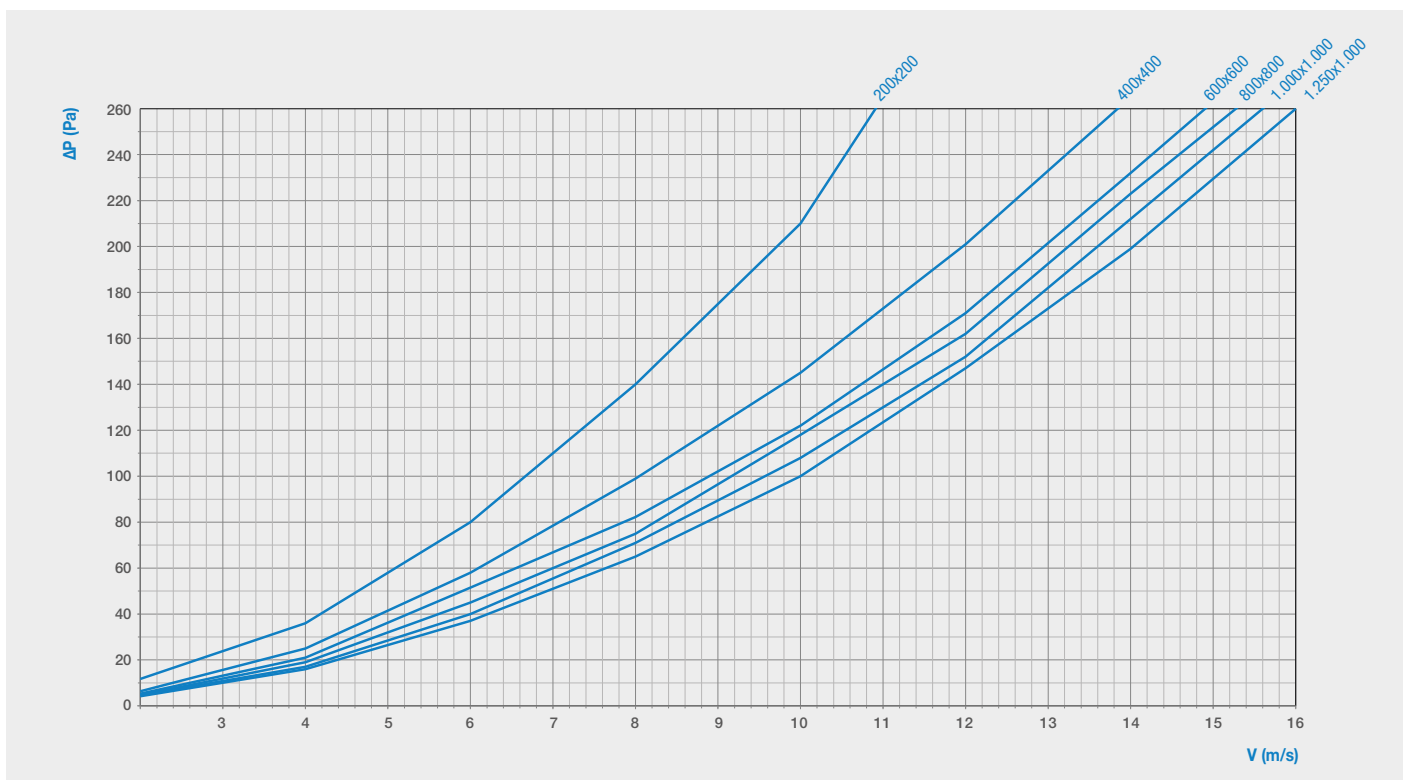

**STRUTTURA E COMPONENTI**

Cassa e pale multiple realizzate in silicato di calcio, complete di guarnizioni termo espandenti per fumi caldi e freddi con flange da 30 mm (optional) per possibile raccordo con condotte a singolo compartimento.

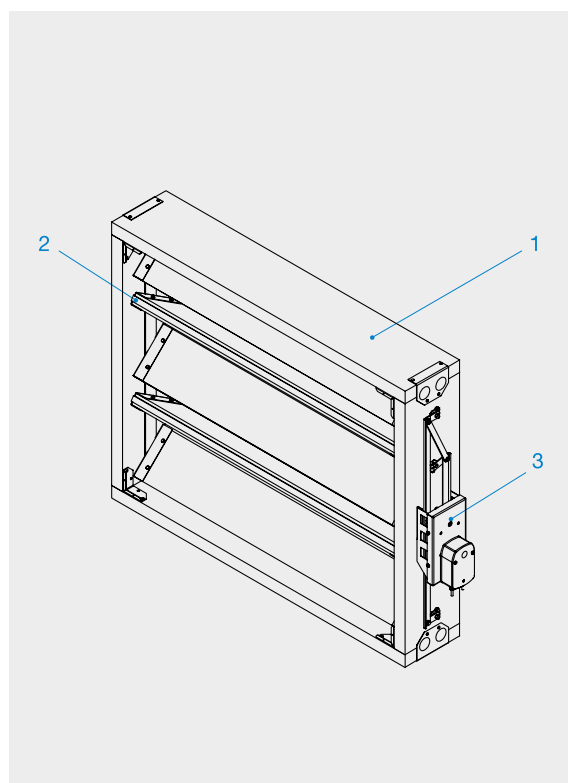

- 1 Cassa in silicato di calcio
- 2 Pale multiple in silicato di calcio
- 3 Motorizzazione 24 o 230V



## DIMENSIONI

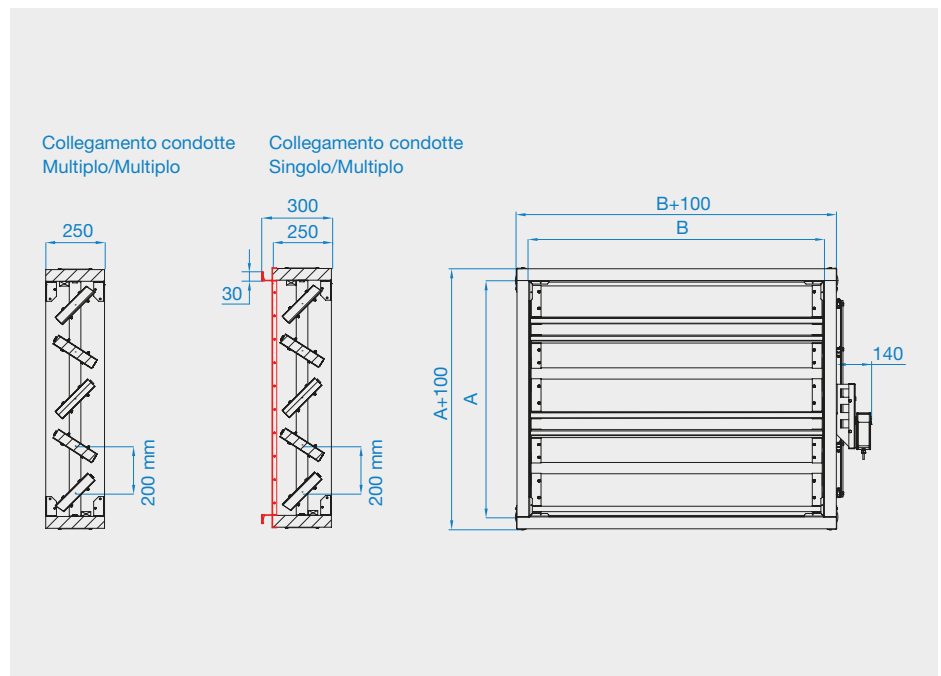

## COLLEGAMENTI ELETTRICI

Le serrande SEDuct® SDM sono dotate unicamente di motorizzazioni Belimo. Il segnale di comando On-Off, proviene da un comando in commutazione (contatti 1, 2, 3 - 230Vac e 24Vac/dc). L'attuatore è protetto da sovraccarico e resta in tensione anche quando raggiunge le battute di fine corsa.

Due contatti ausiliari a punto d'intervento fisso incorporati nell'attuatore, permettono la segnalazione a distanza delle posizioni finali della serranda (contatti S1, S2, S3, S4, S5, S6). La posizione della serranda viene indicata da un indice di posizione sull'attuatore, mentre la chiave a manovella fornita consente l'azionamento manuale e rende possibile un facile test della serranda in loco.

- **Motorizzazione 230 Vac**

<b>Modello</b>	BEN230	BEE230	BE230-12
<b>Assorbimento</b>	4 W / 7VA	3,5 W / 6VA	8 W / 15VA
<b>Accoppiamento motorizzazioni</b>	A ≤ 700mm	700mm < A A ≤ 950mm	A = 1000mm

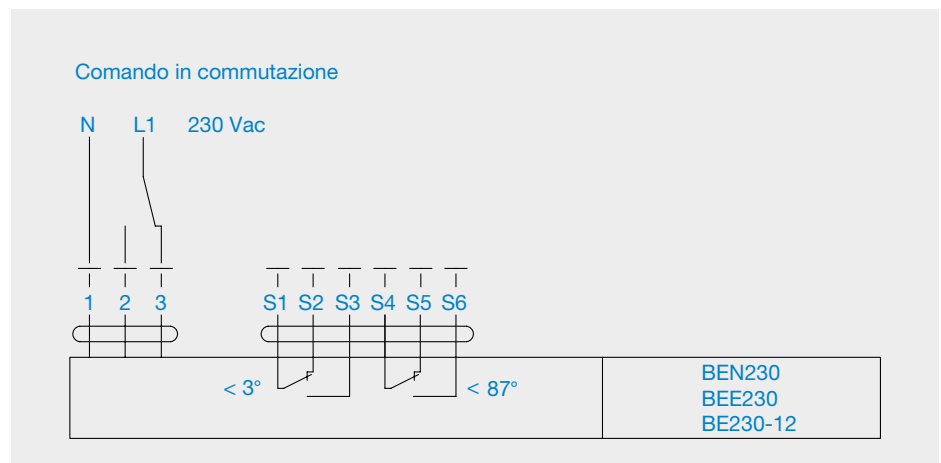

**NOTA:** Disponibile attuatore modulante 2-10V per la taratura nei sistemi dual purpose (sistemi combinati di controllo fumo e calore).

- **Motorizzazione 24 Vac/dc**

<b>Modello</b>	BEN24	BEE24	BE24-12
<b>Assorbimento</b>	3 W / 6VA	2,5 W / 5VA	12 W / 18VA
<b>Accoppiamento motorizzazioni</b>	A ≤ 700mm	700mm < A A ≤ 950mm	A = 1000mm

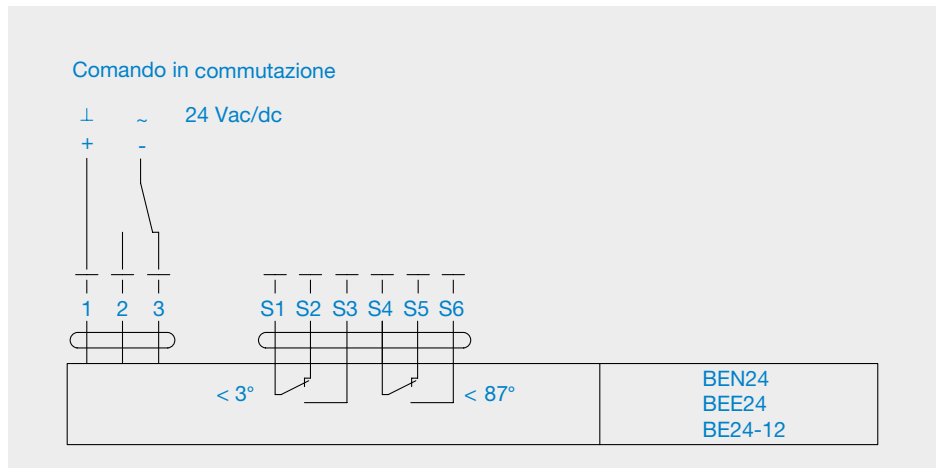

**NOTA:** Disponibile attuatore modulante 2-10V per la taratura nei sistemi dual purpose (sistemi combinati di controllo fumo e ambientali).

## INSTALLAZIONE

- **In condotta:** posta lungo la linea o a parete della condotta stessa.

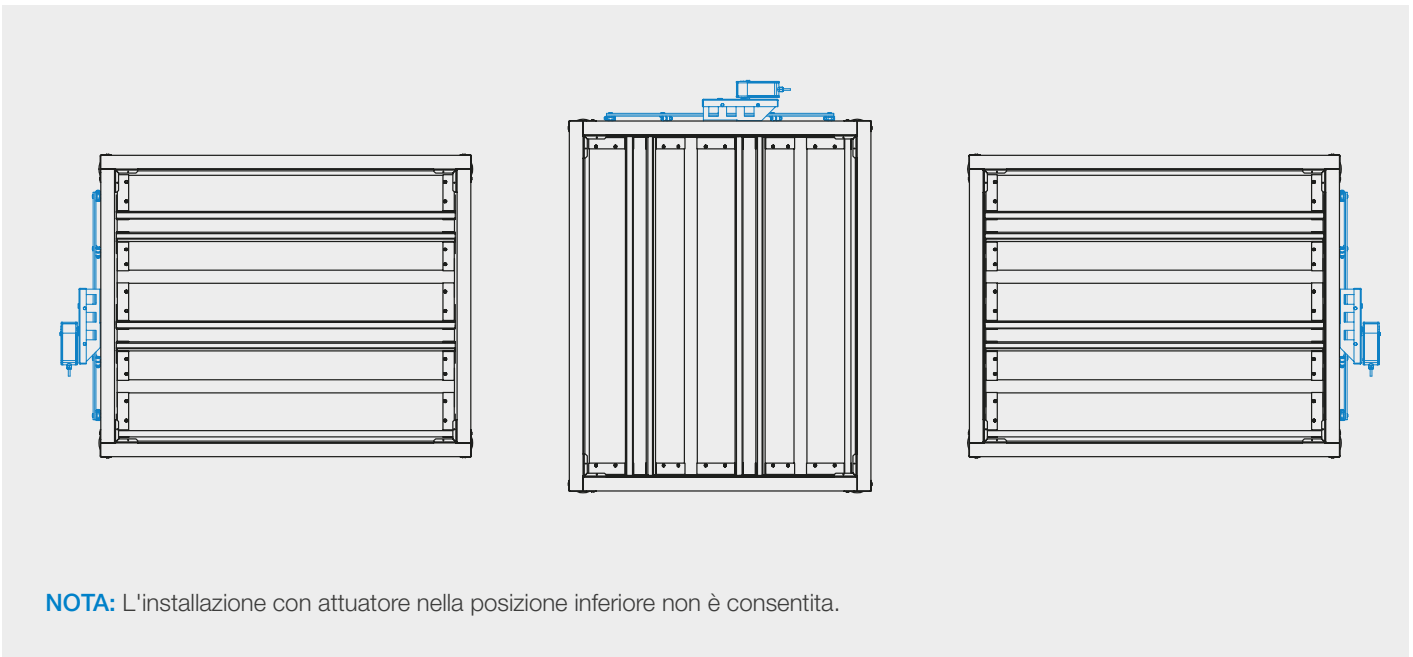

Il collegamento della serranda alle condotte per estrazione fumi per comparto singolo avviene per mezzo di un profilo a flangia 30 mm (optional), viti e bulloni. Il collegamento con condotte a comparto multiplo in silicato di calcio è fatta tramite fasce di giunzione, colla e viti. La distanza di installazione della serranda da altri elementi edili, ostruzioni e componenti di impianto deve essere tale da permettere il montaggio, il funzionamento e la manutenzione della serranda stessa.

---

## ACCESSORI

- Profilo a flangia 30 mm
  - Motori modulanti 2-10V \*
  - Posizionatori adatti all'uso con attuatori per serrande modulanti
- 

---

## INTEGRAZIONE CON SISTEMI SEDuct® COMMANDER

Le motorizzazioni Belimo installate come standard sulle serrande possono essere integrate con moduli di campo della serie SEDuct® COMMANDER UFC. Il modulo di campo permette il controllo, la movimentazione, e la segnalazione dello stato del componente. Monitoraggio rapido tramite display integrato e possibilità di effettuare prove di funzionamento direttamente sulla serranda tramite la funzione "Test". Possibilità di comunicazione logica tramite protocollo Modbus, BACnet, interfacciabile con i Pannelli di comando e controllo della linea SEDuct® COMMANDER o in grado di operare in modo indipendente tramite segnale proveniente direttamente dal sistema di rivelazione o da rilevatori di fumo.

Serranda di controllo fumo integrabile con moduli di campo della linea SEDuct® COMMANDER UFC:

- SEDuct® UFC 24
- SEDuct® UFC 24-2
- SEDuct® UFC 24-230
- SEDuct® UFC 230-2

(pg. 164)

*\* Motore modulante non integrabile con i sistemi SEDuct® COMMANDER.*