

INDICE

1	Funzioni	3
2	Technical Data	3
3	Impostazioni dip switch	4

1 FUNZIONI

Il modulo Ring Bus è idoneo per reti RS-485.

La realizzazione di una rete ad anello è molto semplice e garantisce la massima flessibilità delle applicazioni.

La lunghezza massima del cavo per ciascuno dei canali è di 1.200 m.

Tutti i canali sono costantemente monitorati per quanto riguarda i corti circuiti o le interruzioni del cavo.

Il canale 1 serve come canale di input (da master o del controller principale), i canali 2 e 3 sono il punto iniziale e il punto finale dell'anello.

Nel caso si verifichi un corto circuito in uno dei canali, non si avrà nessun effetto sugli altri.

Presenza di un contatto pulito per la segnalazione degli stati di allarme.

Possibilità di verificarne l'integrità della linea con il pulsante di test anche senza comunicazione.

2 TECHNICAL DATA

Tensione nominale	20-26 V c.a., 19-36 V c.c.
Assorbimenti	Max. 4 W
Il display a LED	7 LED per: Alimentazione / Modalità ad anello (verde) Comunicazione Ch1, Ch2, Ch3 (giallo) Allarme Ch1, Ch2, Ch3 (rosso)
Canali RS-485	3 canali isolati galvanicamente max. 1000 V
Quantità di Slaves	Per linea max. 253 per 1/8 del carico o max. 30 con carico 1/1
Lunghezza del cavo	Max. 1.200 m per canale
Impostazioni	9600 baud rate, 19200 baud, 1 bit di stop Parità (10-11 bit per byte) Hub / Modalità ad anello
Delay	Circa 1/2 bit
Terminazione di linea	Canale 1 - senza terminazione di linea dei Canali 2, 3 - terminazione di linea 120 Ohm
Contatto pulito	Messaggio di allarme generale, NC 230 V / 1 A
Temperatura di lavoro	0°C fino a +40°C
Test di umidità	20-90% di umidità relativa senza condensa
Grado di protezione	IP20
Collegamenti	Plug-in max. 1,5 mm ²
Dimensioni	(L x A x P) 27 x 107 x 89 mm
Istruzioni di montaggio	Standard 35 mm DIN EN 50022-35
	Questo dispositivo soddisfa tutti i requisiti del marchio CE

3 IMPOSTAZIONI DIP SWITCH

(impostazioni standard evidenziate)

1 - OFF= 9.600 baud rate

ON= 19.200 baud rate

2 - OFF = Bit di Parità (11Bit = Modbus RTU)

ON= nessun bit di parità (10bit)

1 Start + 8 Data + 1 Parity + 1 Stop = 11

Modbus RTU dovrebbe sempre avere 11 bit Frame.

Se non funziona provare su ON.

3 - OFF = nessuna funzionalità

ON= Modalità ad anello

4 - OFF = Hub (funzione ripetitore)

Collegamento:

Canale 1 = Master (senza terminazione di linea 120 ohm)

Canale 2 = Inizio anello (interno 120 ohm)

Canale 3 = Fine anello interno (interno 120 ohm)

La modifica delle impostazioni sarà attiva solo dopo l'interruzione di alimentazione o attraverso la conferma mediante il pulsante di reset (5 s).

Il dispositivo modifica la modalità di hub dopo un guasto dell'anello. Il LED di allarme lampeggia, ed il contatto di allarme si apre. La comunicazione continua. Premendo il pulsante di reset (5s) questa situazione viene resettata.

Pulsante Test:

Premendo il pulsante di prova, il collegamento dell'anello può essere provato senza comunicazione.

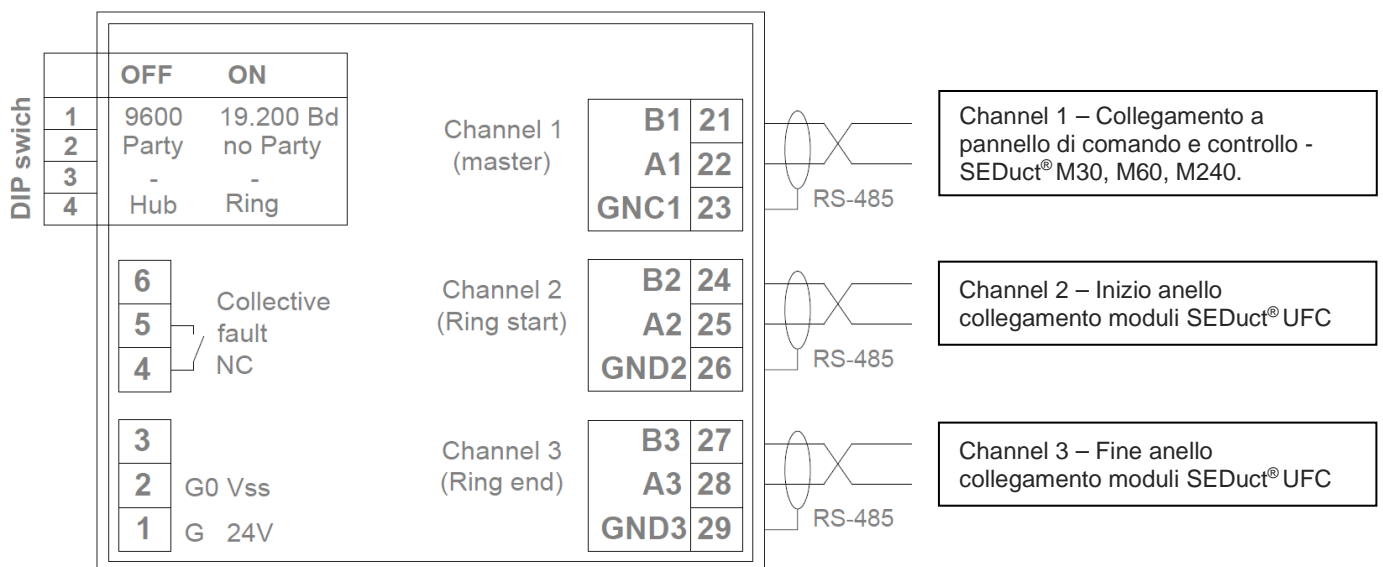

Vss 24 V DC/AC I_{max}0,4A

Manuale “USO E MANUTENZIONE”

AerNova s.r.l. si riserva il diritto di apportare modifiche o cambiamenti in qualsiasi momento senza alcun obbligo di preavviso per quanto indicato nella presente pubblicazione.

Il presente Manuale è disponibile nel sito web www.aernova.eu

Scarica il Manuale scansionando questo QR Code





freedom | friend

La CO₂ prodotta da questo documento è
compensata con nuove foreste